

POMPE À IMMERSION TYPE 215 L

Eine Wellenlänge voraus



Pompe submersible pour eaux usées puissante et robuste pour une utilisation sur les chantiers ou dans l'industrie. La SPTL est fabriquée dans des matériaux modernes afin d'obtenir une résistance maximale à l'usure et un poids réduit.

Caractéristiques:

- Pompes et carter moteur en fonte d'aluminium
- Moteur 2,900 U / min avec protection intégrée du moteur
- Double garniture mécanique en carbure de silicium
- Hélice vortex faite de chrome
- Liquide pompé eau sale légèrement sableuse ou eau sale contenant du gravier, boues légères.
- Commande automatique fiable et stable de la dernière génération

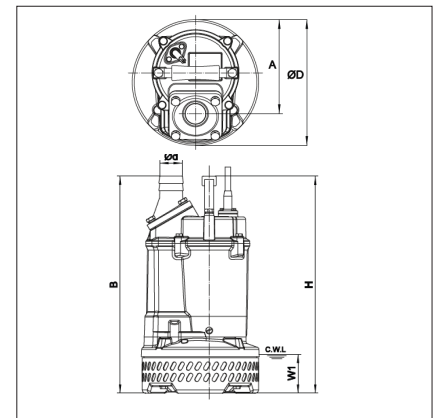
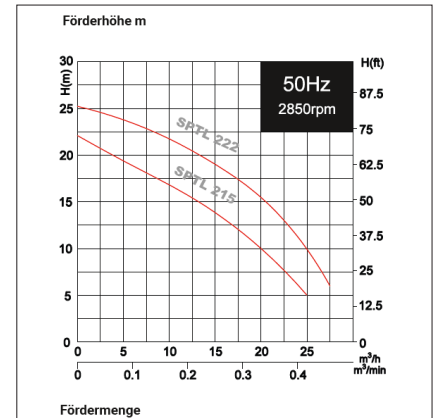

Type 215 L A avec commande d'électrodes

	Puissance (kW)	Tension (V)	Courant nominal (A)	Trou de Passoire (Ø mm)	Raccord (pouce)	Dimensions (mm)						Poids (kg)
						d	A	B	D	H	W1	
SPT 215 L	1.50	230	10	8.5	2	50	180	445	240	445	80	26

Livré avec: 20m de câble, Moteur commutateur de protection, Raccord Storz