

TAUCHPUMPE TYP 215 L

Eine Wellenlänge voraus



Leistungsstarke, robuste Schmutzwasser-Tauchpumpe für Beanspruchung auf Baustellen oder in der Industrie. Die SPTL wird aus modernen Werkstoffen gefertigt, um höchste Verschleissbeständigkeit bei geringen Gewicht zu erreichen.

Merkmale:

- Pumpen und Motorgehäuse aus leichtem Aluminiumguss
- Motor 2850 U/min mit eingebautem Motorschutz
- Doppelte Gleitringdichtung aus Siliciumcarbid
- Offenes Freistromlaufrad aus Chrom-Stahlguss
- Fördermedium leicht sandhaltiges bzw. kieshaltiges Schmutzwasser, leichte Schlämme.
- Zuverlässige und stabile Automatiksteuerung der neusten Generation

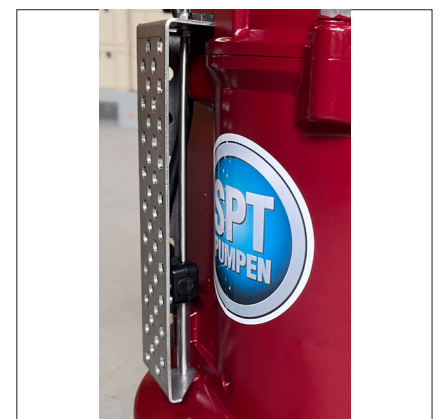
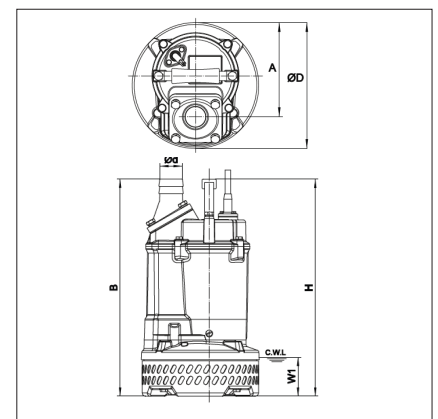
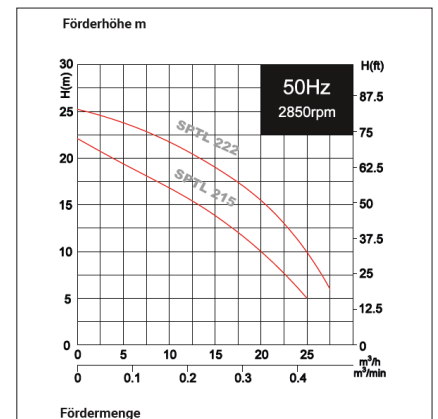

Typ 215 L A mit Elektrodensteuerung

	Leistung (kW)	Spannung (V)	Nennstrom (A)	Sieb (Ø mm)	Anschluss (Zoll)	Abmessungen (mm)					Gewicht (kg)	
						d	A	B	D	H		WT
SPT 215 L	1.50	230	10	8.5	2	50	180	445	240	445	80	26

Lieferumfang: 20m Kabel mit Stecker / Motorschutzschalter / Storz Kupplung