

# FOURCHE À PALETTE TYPE MBL-A

Fourches à palette pour les grues avec compensation de poids automatique. La charge sur la fourche à palette reste toujours à l'horizontale.

### Caractéristiques:

- La conception, la forme et l'utilisation d'un acier spécial font de cette fourchette extrêmement robuste et maniable
- Chaîne de sécurité pour se protéger contre le glissement de la charge

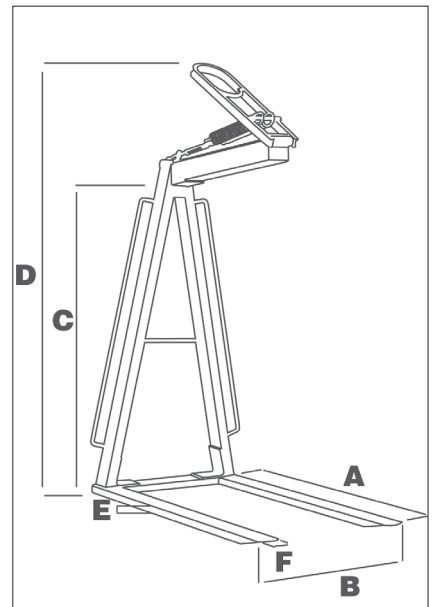
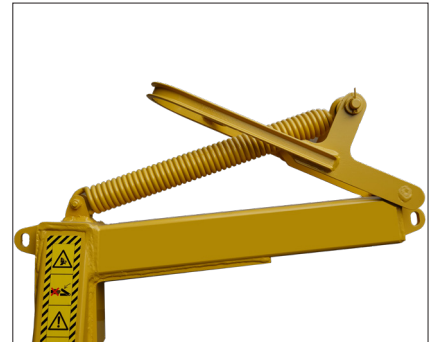

Charge utile (kg)	Poids (kg)	Dimensions (mm)					
		A	B	C	D	E	F
1800	130	1000	680	1400	1900	35	100