

KRANGABEL TYP MBL-A

Krangabel mit automatischem Gewichtsausgleich. Durch den Federlastausgleich bleiben Krangabel und Last immer waagrecht.

Merkmale:

- Das Design, die Form und die Verwendung eines Spezialstahls machen diese Gabel extrem robust und handlich
- Sicherheitskette zum Schutz vor Abrutschen der Last

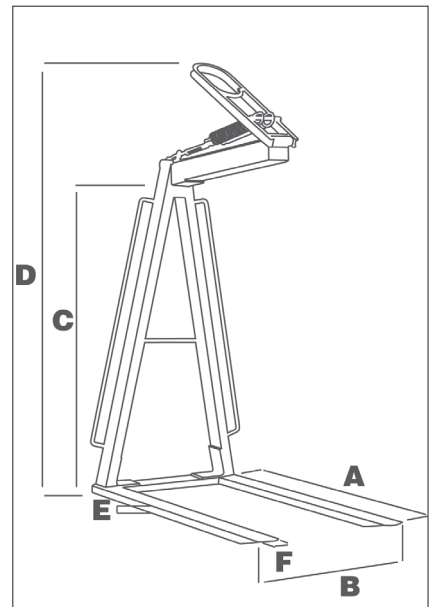
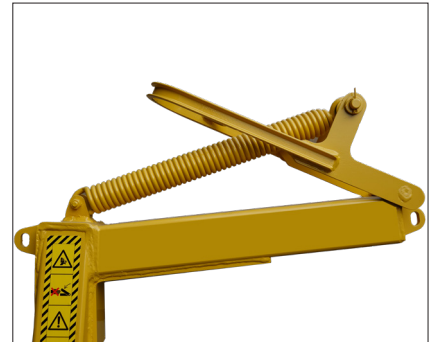

Nutzlast (kg)	Gewicht (kg)	Abmessungen (mm)					
		A	B	C	D	E	F
1800	130	1000	680	1400	1900	35	100